

ERDGESCHOSS

585 m²
1'170 m² (Bei Miete von beiden Flächen)

Raumhöhen

Eingangsbereich: 2.85 m
Mietfläche: 2.85 m
Mietfläche unter Lüftung: 2.40 m

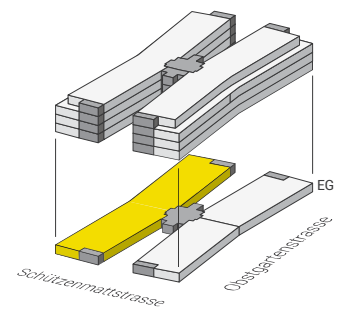

Massstabca. 1:300 bei unskaliertem Ausdruck auf DIN A3.
Grundrisse sind nicht verbindlich.

OBSTGARTENSTRASSE 27, 8302 KLOTEN | CHARLIE-ZH.CH

