

act

room to
create.



act Wädenswil – Raum für Atelier, Werkstatt oder Büro

Eine Entwicklung der Steiner AG

STEINER

Kaufen Sie den idealen Raum für Ihre Idee. Die Facts auf einen Blick:

- Individuell ausbaubare Einheiten auf zwei oder drei Geschossen
- 112 m² oder 142 m² Nutzfläche pro Einheit
- Raumhöhen von 2.7 bis 6.5 Meter
- Zusammenschluss mehrerer Einheiten möglich
- Tiefgaragen- und Aussenparkplätze vorhanden
- Einheiten sind als Stockwerkeigentum zu erwerben
- Versorgungsleitungen werden bis zur Einheit bereitgestellt
- Individuell ausbaubar
- Fertigstellung und Bezug 2025



Website

Flexibel, modular und individuell ausbaubar.

Mit dem act entstehen in Wädenswil-Au modulare und individuell ausbaubare Boxen. Räume zum Werken, Wirken und kreativ sein. Handwerker, Gewerbetreibende, Ateliers oder Startups finden hier attraktive Flächen zum Selbstausbau. Die ausgezeichnete Lage

ermöglicht zudem Synergien für das lokale sowie regionale Gewerbe. Kaufen statt Mieten: Die zwei- oder dreigeschossigen Einheiten erwerben Sie im Stockwerkeigentum. Dadurch können Sie die Räume individuell ausbauen, nutzen und erweitern.



Raumangebot

Raum für Kreativität.

Hier entstehen Räume für Ihre Ideen. Pro Einheit sind 112 m² oder 142 m² beispielbare Fläche verfügbar, die sich beliebig unterteilen oder mit einer zweiten Einheit erweitern lassen.

Sie brauchen mehr Platz? Dank modularen Lösungen können Sie mehrere Räume vertikal oder horizontal miteinander verbinden und schaffen so genau den Platz, den Sie brauchen.

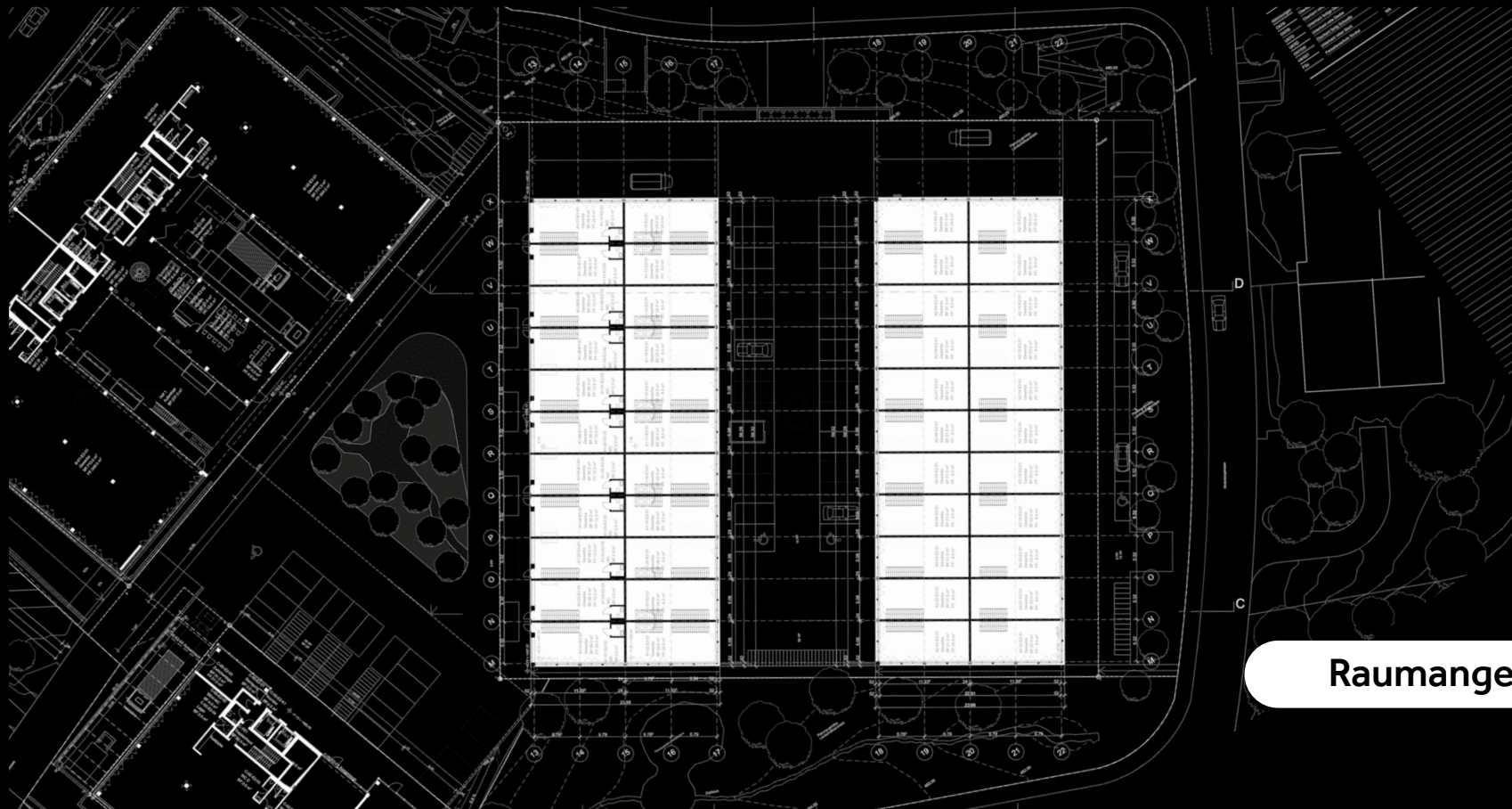

Raumangebot

Nutzen Sie die fast unbegrenzten Möglichkeiten beim Ausbau.

Die Raumhöhen von 2.7 bis 6.5 Meter lassen vielfältige Nutzungsmöglichkeiten zu. Im Erdgeschoss hat es beispielsweise Platz für eine Garage, für eine Werkstatt, eine Ladenfläche oder einen

Showroom. In den oberen Geschossen könnte man ein Büro oder ein Atelier einrichten.



Typ 1 (Lage Südost)

Nettogeschossfläche: ca. 142m²

Raumhöhe: von 2.7 bis 6.5 m

Preis: auf Anfrage

Flächen: A1-13 bis A1-21 und A2-13 bis A2-21

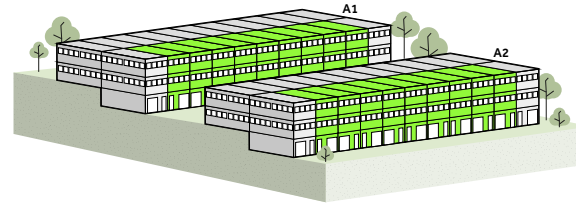

EG

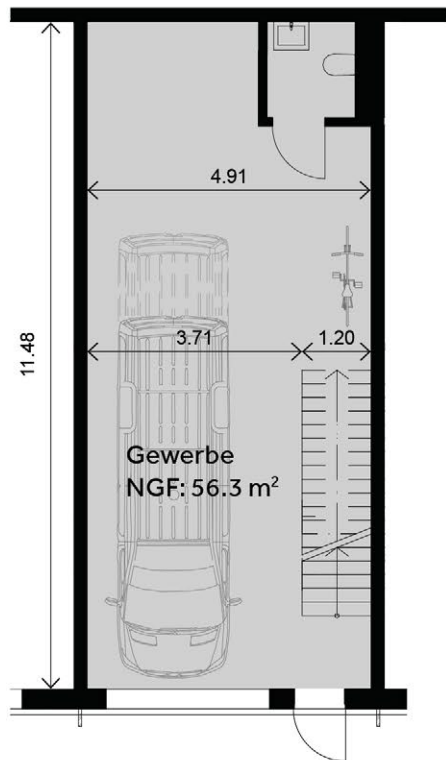

E1

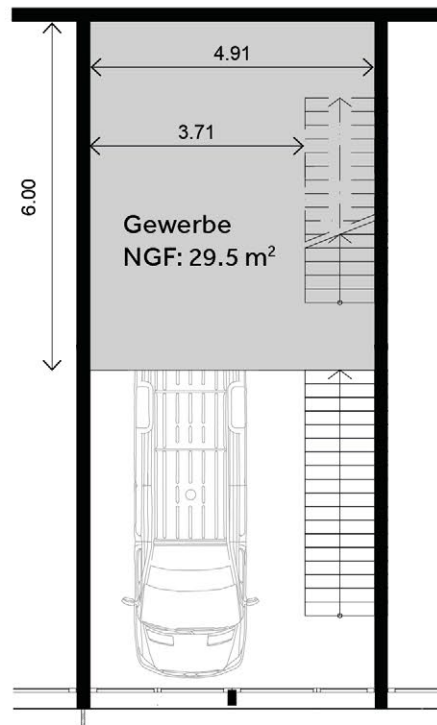

E2

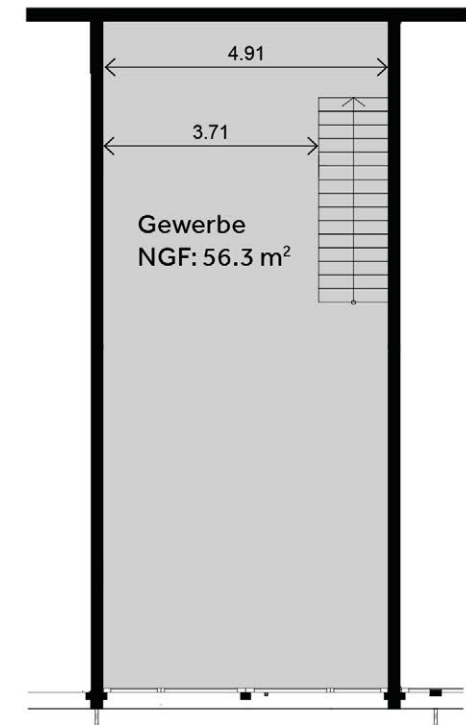

Typ 2 (Lage Nordwest)

Nettogeschossfläche: ca. 112m²

Raumhöhe: von 2.7 bis 6.5 m

Preis: auf Anfrage

Flächen: A1-02 bis A1-10 und A2-02 bis A2-10

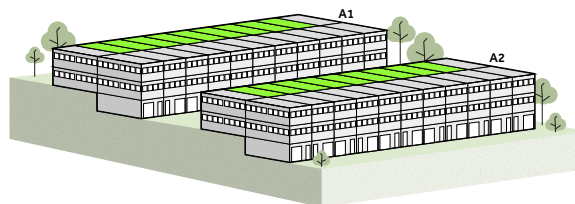

EG

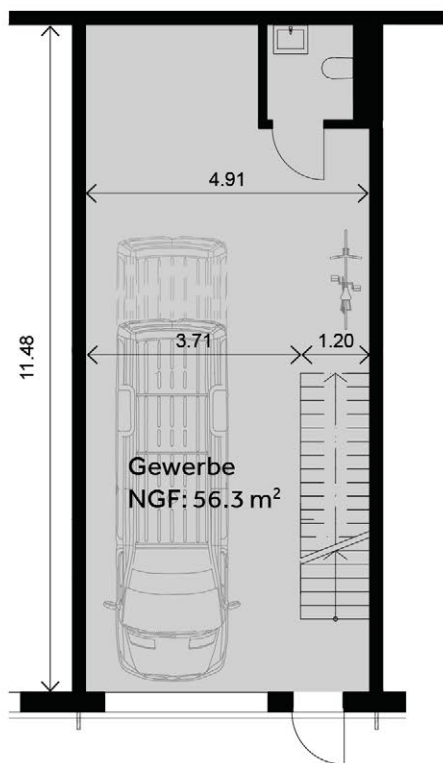

E1

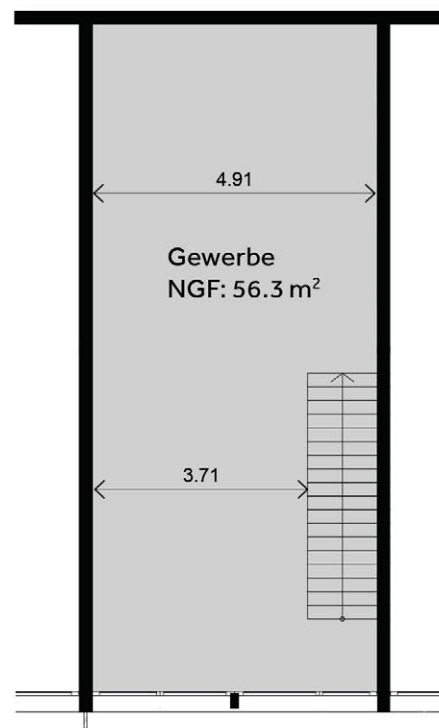

Typ 3 (Lage Südost)

Nettogeschossfläche: ca. 142m²

Raumhöhe: von 2.7 bis 6.5 m

Preis: auf Anfrage

Flächen: A1-22 / A2-22

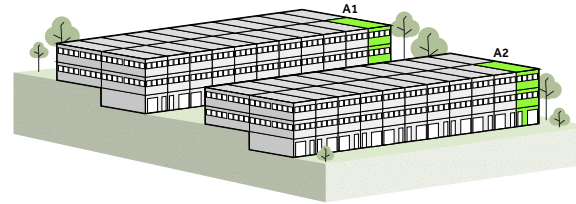

EG

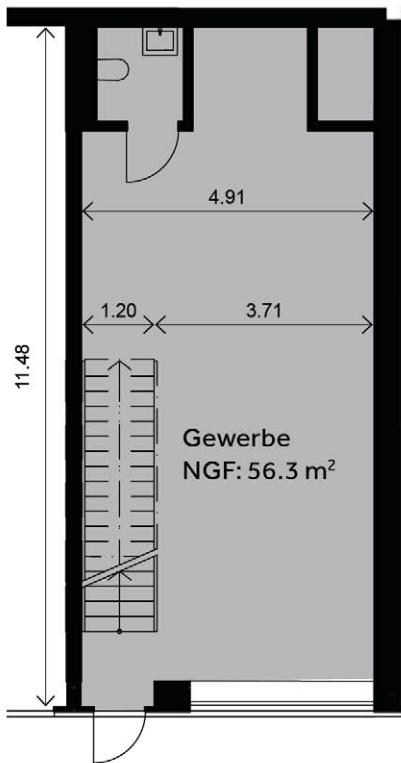

E1

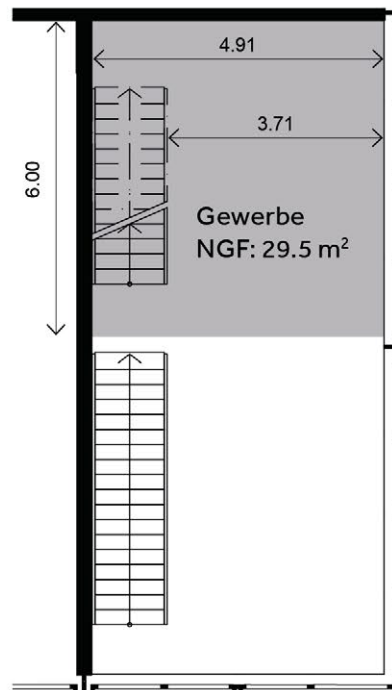

E2

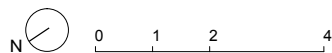
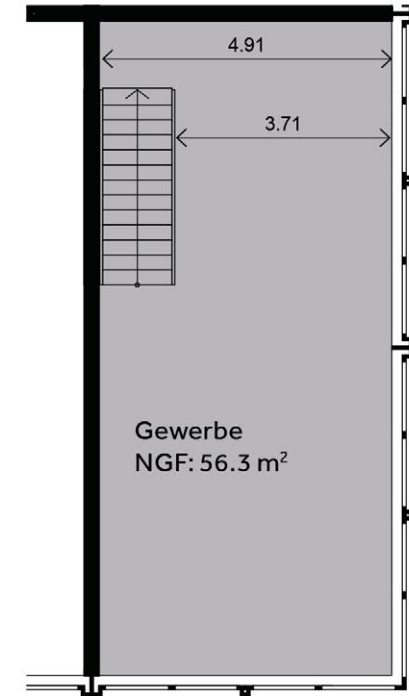

Typ 4 (Lage Südost)

Nettogeschossfläche: ca. 142m²

Raumhöhe: von 2.7 bis 6.5 m

Preis: auf Anfrage

Flächen: A1-12 / A2-12

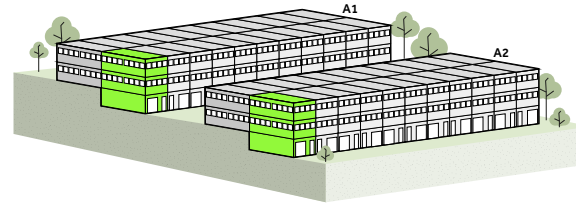

EG

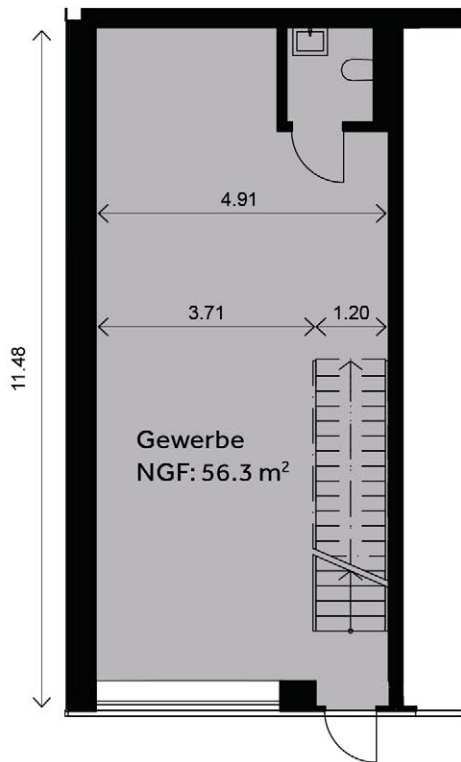

E1

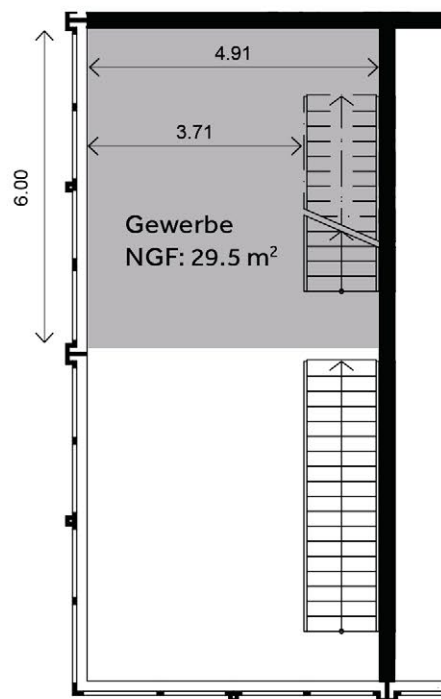

E2

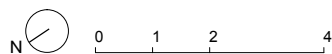
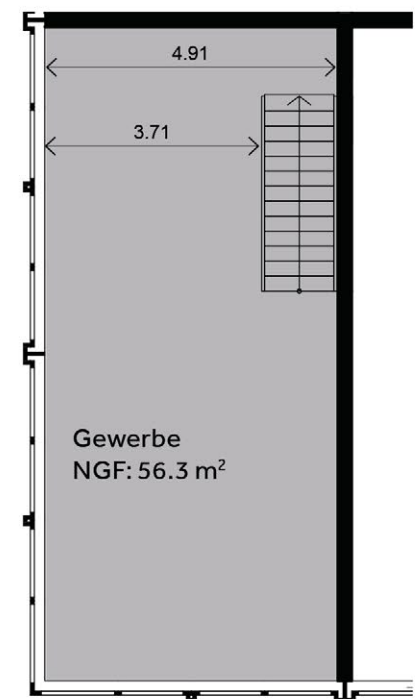

Typ 5 (Lage Nordwest)

Nettogeschossfläche: ca. 112m²

Raumhöhe: von 2.7 bis 6.5 m

Preis: auf Anfrage

Flächen: A1-11 / A2-11

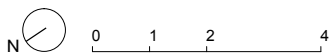
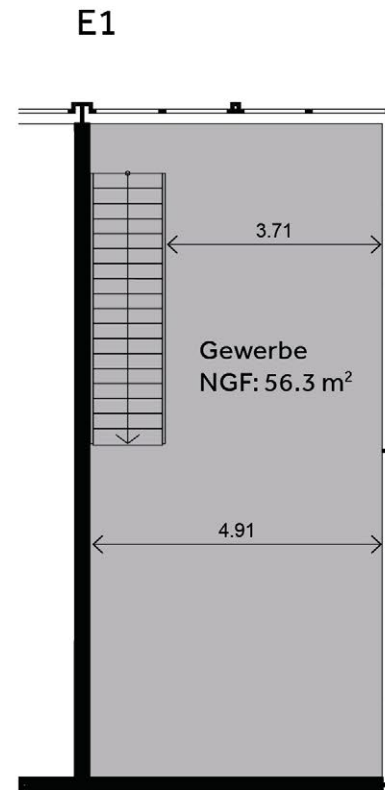
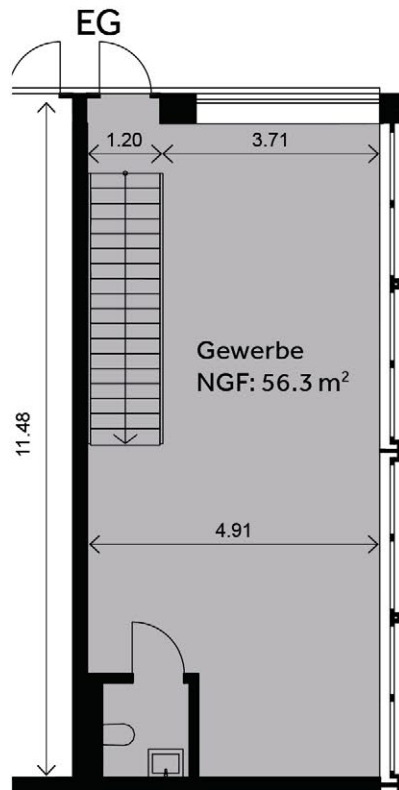
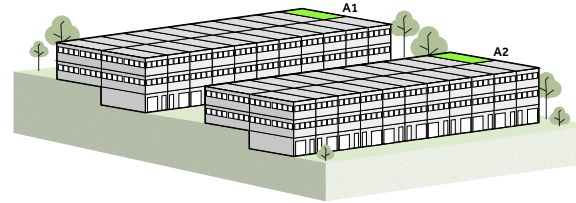

Typ 6 (Lage Nordwest)

Nettogeschossfläche: ca. 112m²

Raumhöhe: von 2.7 bis 6.5 m

Preis: auf Anfrage

Flächen: A1-01 / A2-01

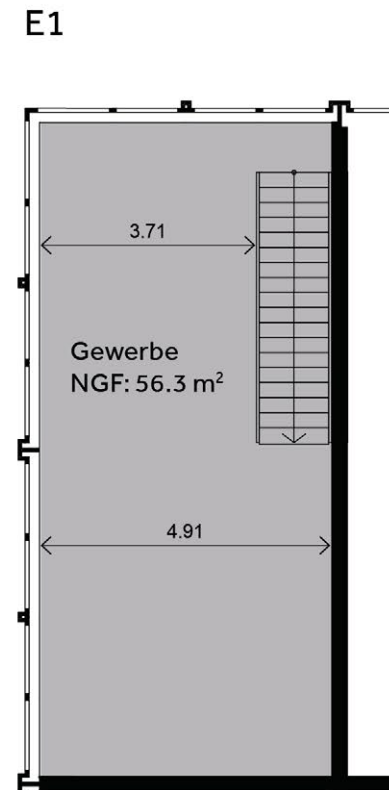
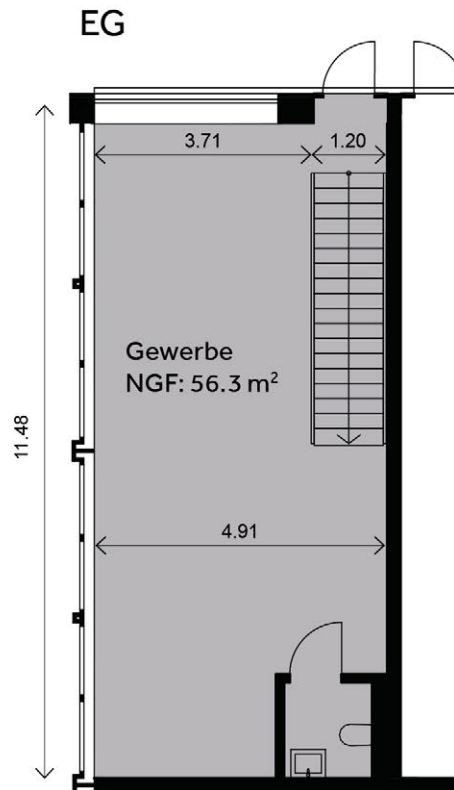
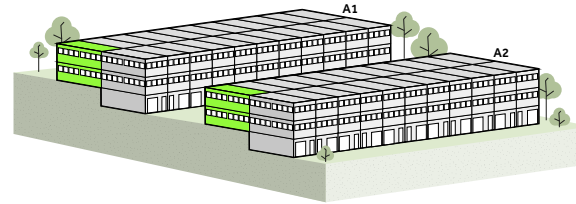

Sichern Sie sich attraktive Flächen zum Selbstausbau.

Ob Atelier, Sanitärunternehmen, Möbelmanufaktur mit Showroom, Kaffeerösterei mit Bistro und Ladenfläche, ein Architekturbüro, eine Velowerkstatt oder was immer Sie sich vorstellen – unser Angebot

schafft Raum für Ihre Ideen. Damit Sie Ihren Wunschausbau verwirklichen können, bieten wir die Räume im Rohbau an. Selbstverständlich unterstützen wir Sie gerne bei der Planung.



Veloatelier



Architekturbüro



Motorradwerkstatt



Sanitärunternehmen



Schneideratelier



Fotostudio



Café/Bistro



Schreinerei

act entsteht im aufstrebenden Wädenswil-Au. Werden Sie Teil davon!

act liegt im dynamischen Entwicklungsgebiet Wädenswil-Au, gleich gegenüber vom Manufakt8804 und in unmittelbarer Nachbarschaft zur Bildungs- und Forschungsstadt Wädenswil. Das innovative Umfeld wird geprägt von KMUs und etablierten Start-ups.

Die attraktive Lage mit Sicht auf den Zürichsee sorgt das ganze Jahr für eine atemberaubende Atmosphäre. Optimal ist auch die Erreichbarkeit. Die Auffahrt zur Autobahn A3 erreicht man in nur drei Minuten und die ÖV-Verbindungen nach Zürich, Pfäffikon oder Chur sind sehr gut.

- Das Objekt befindet sich im dynamischen Entwicklungsgebiet Wädenswil-Au
- Sehr gute Visibilität des Gebäudes
- Hochwertige öffentliche und private Freiräume
- 3 Minuten bis zur Auffahrt Autobahn A3
- Anschluss an Naherholungsgebiet mit hoher Aufenthaltsqualität und Sicht auf den Zürichsee
- Nähe zu der Bildungs- und Forschungsstadt Wädenswil

Google Maps



Interessiert? Kontaktieren Sie uns noch heute.

Sie interessieren sich für die Boxen und wünschen eine persönliche Beratung? Gerne beantworten wir alle Ihre Fragen.

Vermarktung und Verkauf

Benjamin Wulf

Manager Sale & Lease
Real Estate Development
T +41 58 445 23 79
M +41 79 914 09 54

benjamin.wulf@steiner.ch

STEINER

Steiner AG

Hagenholzstrasse 56
CH-8050 Zürich
www.steiner.ch